

MANUAL DE INSTRUCCIONES

# SV-EI 120

- Sectorización de zonas de incendio de riesgo alto
- Grupos electrógenos

**CE**





# ÍNDICE

PARTE 1 - INFORMACIÓN GENERAL .....	4
1.1 INTRODUCCIÓN .....	4
1.2 GENERALIDADES DEL SISTEMA SV-EI 120 .....	4
1.3 APLICACIONES Y USOS PREVISTOS.....	4
1.5 CERTIFICACIÓN DEL PRODUCTO .....	4
1.6 CARACTERÍSTICAS .....	4
1.7 CODIFICACIÓN DE PIEZAS.....	4
1.8 ENSAMBLAJE DE LA UNIÓN.....	4
1.9 PESOS.....	5
1.12 MANTENIMIENTO DE LAS CHIMENEAS.....	5
1.13 INSPECCIÓN EN OBRA.....	5
PARTE 2 - SOPORTACIÓN Y GUIADO .....	6
2.1 OPCIONES DE SOPORTACIÓN Y GUIADO .....	6
2.2 SOPORTE DE CARGA REGULABLE (379).....	6
2.3 SOPORTE BASE REGULABLE (4).....	6
2.4 ABRAZADERA DE AMARRE POR TORNILLO (1063)7	
2.5 ABRAZADERA FIJACIÓN PARED REGULABLE 50-80 mm (556) .....	7
2.6 ABRAZADERA FIJACIÓN PARED FIJA (556F).....	7
2.7 ABRAZADERAS DISTANCIADORAS CON ALAS (1462).....	7
2.8 ABRAZADERA DE SOPORTE (858).....	8
2.9 ABRAZADERA DE FORJADO (562) .....	8
2.10 SOPORTE DE TECHO (936).....	9
2.11 ABRAZADERA DE VIENTOS (542) .....	9
2.12 ABRAZADERA CON DOBLE PÉRTIGA TELESCÓPICA (191).....	9
PARTE 3 - TRAMOS Y ACCESORIOS RECTOS .....	10
3.1 MÓDULOS RECTOS FIJOS (13, 14, 15).....	10
3.3 MÓDULOS RECTOS REGULABLES (544, 545).....	10
3.7 MÓDULO DE INSPECCIÓN CON TAPA 200 Pa (549) .....	11
PARTE 4 - DESVIACIONES, COLECTORES Y CONEXIONES .....	12
4.1 CODOS (16, 17, 18, 84, 64, 60) .....	12
4.3 TE's (11, 317, 12).....	12
4.4 COLECTORES (2033, 1460).....	12
4.5 ADAPTADORES SIMPLE PARED (37, 37A).....	13
4.6 AMPLIACIONES Y REDUCCIONES (A, R).....	13
4.7 ADAPTADORES (37H, 37M) .....	13
4.7 PASAMUROS (4330).....	14
PARTE 5 - TERMINALES Y ACCESORIOS DE CUBIERTA .	16
5.1 TERMINAL SALIDA LIBRE (32).....	16
5.2 TERMINAL SALIDA CÓNICA (32C).....	16
5.3 TERMINAL HORIZONTAL CON REJILLA (532).....	16
5.4 TERMINAL ANTILLUVIA (526).....	16
5.5 TERMINAL ANTIVIENTO (527).....	16
5.5 TERMINAL JET (34).....	17
5.8 CUBREAGUAS (1128, 937, 938, 939, 938AL, 939AL)18	
5.9 COLLARÍN ANTITORMENTA (307).....	18

## PARTE 1 - INFORMACIÓN GENERAL

### 1.1 INTRODUCCIÓN

Las presentes instrucciones son válidas para el sistema SV-EI 120.

Estas instrucciones deben ser respetadas en su totalidad y la no correcta instalación según las mismas puede causar una instalación inadecuada y peligrosa. Póngase en contacto con Jeremias en caso de duda sobre el contenido de estas instrucciones.

El correcto y seguro funcionamiento de estos sistemas de chimeneas modulares se garantiza sólo con el uso de piezas fabricadas exclusivamente por Jeremias y las prestaciones del conjunto pueden verse afectadas si se combinan los productos de Jeremias con otros.

### 1.2 GENERALIDADES DEL SISTEMA SV-EI 120

Material interior: AISI 304

Material exterior: AISI 304

Opciones no estándar: Galvanizado, pintado RAL.

Aislamiento mineral de 100 mm de espesor.

### 1.3 APLICACIONES Y USOS PREVISTOS

SV-EI120 es un sistema de extracción de aire, fabricado en tramos modulares metálicos de acero inoxidable interior y exterior con aislamiento mineral de 100 mm de espesor diseñado para la sectorización de zonas de incendio de riesgo alto.

### 1.5 CERTIFICACIÓN DEL PRODUCTO

El sistema SV-EI 120 al igual que todos los sistemas comercializados por Jeremias dispone del correspondiente certificado CE según las normas UNE-EN 13501-3 y una clase de estanqueidad C según la norma UNE-EN 12237 con la instalación de juntas de estanqueidad.

Clasificaciones EI

EI 120 (ve i - o)

EI 120 (ho i - o)

### 1.6 CARACTERÍSTICAS

El sistema SV-EI 120 es un producto prefabricado, cilíndrico y modular con un sistema de unión machihembrado en el que el macho es un cilindro del mismo diámetro que el resto del tubo y la hembra es una pequeña expansión cilíndrica para que el macho pueda entrar en ella y hacer así la unión. La hembra en la pared interior dispondrá de una cajera en la cual se puede colocar una junta para garantizar la estanqueidad requerida. En el extremo superior (con aislamiento hasta el extremo) tendremos una hembra en el tubo interior y un macho en el tubo exterior, mientras que en el extremo inferior (60mm de longitud sin aislamiento) tendremos un macho en el tubo interior y una hembra en el tubo exterior.

En la figura 1.1 se puede ver el sentido de montaje en un tubo del sistema SV-EI 120. Todos los elementos del

sistema llevan una pegatina de marcado CE en la que se indica el sentido de montaje



Figura 1.1, Sentido de montaje

El sistema, una vez machihembrado, se asegura con la colocación de una abrazadera de unión (incluida en todas las piezas sin necesidad de ser solicitada aparte, excepto en los terminales).

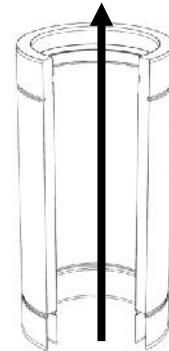

Figura 1.2, Sistema de unión

### 1.7 CODIFICACIÓN DE PIEZAS

En estas instrucciones se identifican los artículos por su código genérico. El código completo de cada pieza incluye el código de sistema (para identificar los diferentes modelos), el código genérico del artículo y el diámetro interior (con 4 dígitos).

Ejemplo:

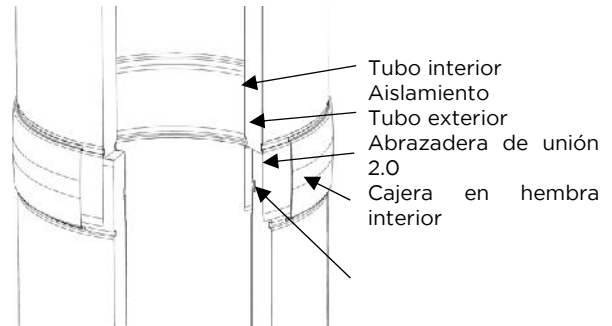
Un módulo recto de 1000 mm tiene como código genérico el 13, el sistema SV-EI 120 tiene como código de sistema 805-DWECO. Así el módulo recto de SV-EI 120 en diámetro 150mm será 805-DWECO130150

El código completo de cada accesorio incluye el código de sistema (DW) y espesor de aislamiento (100 mm), el código genérico del artículo y el diámetro interior (con 4 dígitos).

Ejemplo:

Una abrazadera de soporte tiene como código genérico el 858, en diámetro interior de 250mm será DW 1008580250.

### 1.8 ENSAMBLAJE DE LA UNIÓN

El sistema SV-EI 120 está diseñado para una fácil y rápida conexión. Basta con seguir los siguientes pasos para una correcta conexión entre módulos:

**Paso 1:**  
Asegurarse de que tanto el macho como la hembra están en buenas condiciones y no han sido dañados.

**Paso 2:**  
En caso de llevar junta, colocarla en la cajera de la hembra evitando protuberancias, y pegarla con silicona o adhesivo para evitar que se mueva durante el machihembrado. Se recomienda aplicar agua con jabón si hay junta para facilitar el deslizamiento a la hora de machihembrar los tubos.

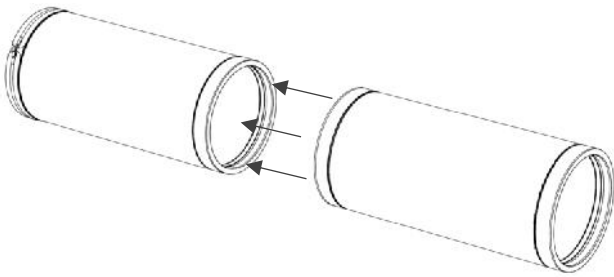

**Paso 3:**  
Conectar los dos tubos hasta que hagan tope uno con otro.

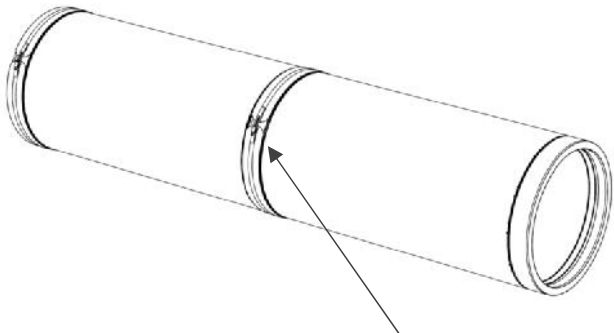

**Paso 4:**  
Colocar la abrazadera de unión asegurando que se coloca y que encaja correctamente en las ranuras de ambos tubos. Apretar el cierre de la abrazadera.

Hay que tener en cuenta que las abrazaderas no son simétricas y deben colocarse en la posición correcta. En las figuras 1.3 se puede ver la correcta posición de la abrazadera de unión en cada una de las dos versiones del sistema.



Figura 1.3, Posición abrazadera

## 1.9 PESOS

En la siguiente tabla se indica el peso aproximado del tubo montado por metro lineal. No se incluye en la tabla el peso de accesorios, conexiones, te's y demás piezas.

Diámetro (mm)	Pesos (kg/m)
130	14.7
150	16.0
180	17.9
200	19.2
250	22.4
300	25.6
350	31.2
400	34.7
450	38.2
500	41.6
550	45.1
600	52.3
650	56.0
700	59.8
750	63.5
800	67.2

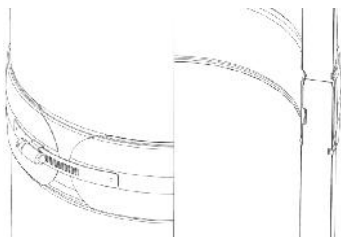
## 1.12 MANTENIMIENTO DE LAS CHIMENEAS

Todas las chimeneas metálicas deben ser inspeccionadas al menos una vez al año para decidir si es o no necesaria la realización de una limpieza interior de las mismas. Para ello se deben prever puntos de inspección en las diferentes tramadas de las instalaciones. Es necesario que en la parte baja de la vertical se instale un colector de hollín con desagüe desmontable para acceso.

En extracción de cocinas, se deben colocar accesos de inspección y limpieza en desviaciones de más de 30° y cada 3 m en tramados horizontales.

La limpieza se debe hacer siempre con cepillos de material no metálico o de acero inoxidable (de la misma calidad que el interior de la chimenea). El uso de cepillos de materiales metálicos no inoxidables puede provocar la oxidación de la pared interior por deposición de partículas de estos.

Jeremias no se responsabilizará del posible mal funcionamiento en una instalación en la que no se hayan seguido estas indicaciones de limpieza.

## 1.13 INSPECCIÓN EN OBRA

Los sistemas de chimeneas Jeremias tienen garantía de correcto funcionamiento siempre que se sigan las presentes instrucciones de montaje, por lo que no es necesario ningún tipo de ensayos de estanqueidad en obra una vez instalado.

## PARTE 2 - SOPORTACIÓN Y GUIADO

### 2.1 OPCIONES DE SOPORTACIÓN Y GUIADO

En las siguientes páginas se describe en detalle la utilización de los siguientes elementos:

- 1- Soporte de carga regulable (379)
- 2- Soporte base regulable (4)
- 3- Abrazadera de amarre por tornillo (1063)
- 4- Abrazadera fijación pared regulable 50-80 mm (556)
- 5- Abrazadera fijación pared fija (556F)
- 6- Abrazaderas distanciadoras con alas (1462)
- 7- Abrazadera de soporte (858)
- 8- Abrazadera de forjado (562)
- 9- Soporte de techo (936)
- 10- Abrazadera de vientos (542)
- 11- Abrazadera con doble pértiga telescópica (191)

Todos los sistemas de fijación de Jeremias incluyen la tornillería para unir las piezas entre sí, pero no está incluida la tornillería para fijar a la pared o a las estructuras de fijación.

### 2.2 SOPORTE DE CARGA REGULABLE (379)

En tramadas verticales (especialmente en diámetros grandes) es imprescindible la utilización de soportes de carga en la base y diferentes alturas para asegurar una correcta sujeción del peso del tubo interior durante la vida útil de la instalación.

El soporte de carga se compone de un tubo interior continuo soldado una placa base cuadrada a la que se fija el tubo exterior dividido en dos partes (una a cada lado) formando un conjunto rígido y solidario con el tubo interior. Este soporte va acompañado de dos alas de fijación a la pared. De modo que el peso de la chimenea que se encuentra sobre él recae completamente en el soporte y las alas.



Figura 2.1, Soporte de carga (379)

El soporte de carga debe colocarse justo encima de la te de conexión de la vertical para evitar que el peso de la chimenea recaiga en la te, que es estructuralmente menos resistente. Las alas se pueden colocar tanto hacia arriba como hacia abajo, pero siempre que sea posible se recomienda su colocación hacia arriba para trabajar a tracción y no a compresión.

La capacidad de cada soporte es limitada, por lo que hay una altura máxima entre soportes que se debe respetar para que esta capacidad no se sobrepase. A continuación,

se indica un gráfico (Figura 2.2) y una tabla con las alturas máximas entre soportes (Tabla 2.1).

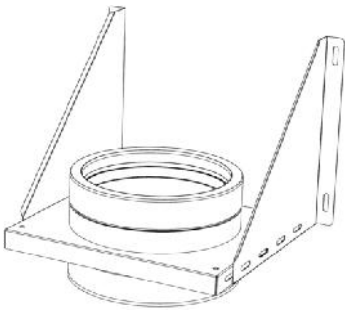

Figura 2.2

Diámetro (mm)	Alturas máximas (m)
130	17
150	16
180	14
200	13
250	11
300	10
350	8
400	7
450	7
500	6
550	6
600	5
650	4
700	4
750	4
800	4

Tabla 2.1

### 2.3 SOPORTE BASE REGULABLE (4)

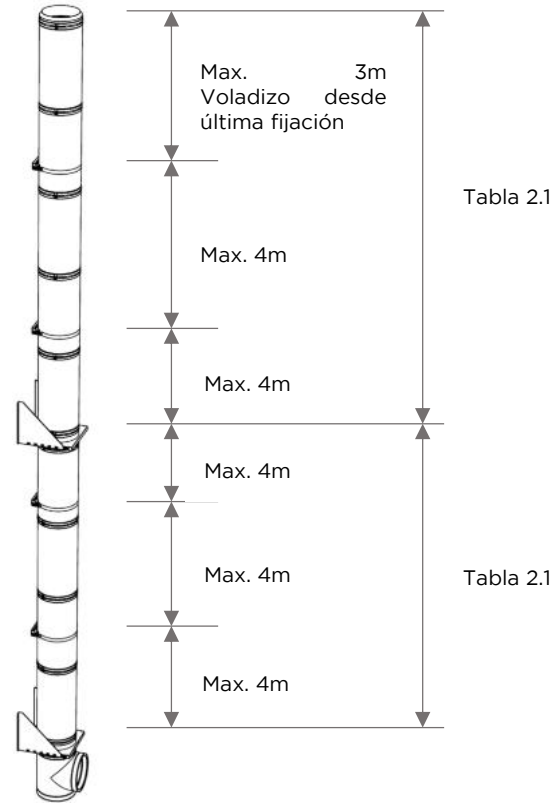
El soporte base regulable se compone de una base para apoyar directamente a suelo, un tramo recortable a la altura deseada y un colector con desagüe lateral. Su

función es hacer de base de apoyo de la chimenea al suelo cuando se requiera este tipo de fijación. En este caso, sobre el soporte irá colocada la te de conexión por lo que la altura a respetar hasta el siguiente soporte se debe reducir a 2/3 de la indicada en la Tabla 2.1



Figura 2.3, Soporte base regulable (4)

#### 2.4 ABRAZADERA DE AMARRE POR TORNILLO (1063)

Se compone de dos semiaros de 2mm de espesor con pliegue en los extremos. En el pliegue hay agujeros para fijar la chimenea en horizontal colgada del techo mediante varilla roscada y tuercas.

En instalación horizontal se recomienda colocar fijaciones de este tipo cada 2 m (a partir de Ø650 mm reducir a 1,5m).

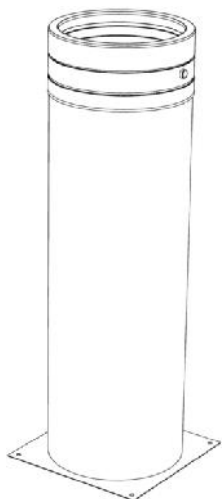

Figura 2.4, Abrazadera de amarre por tornillo (1063)

#### 2.5 ABRAZADERA FIJACIÓN PARED REGULABLE 50-80 mm (556)

Es la abrazadera de fijación a pared estándar para instalación vertical. Disponible sólo hasta un diámetro exterior incluido de Ø350 mm. A partir de ese diámetro se debe utilizar la abrazadera fija.

Esta abrazadera puede regular la distancia a la pared de la parte trasera de la chimenea desde 50 mm hasta 80 mm.

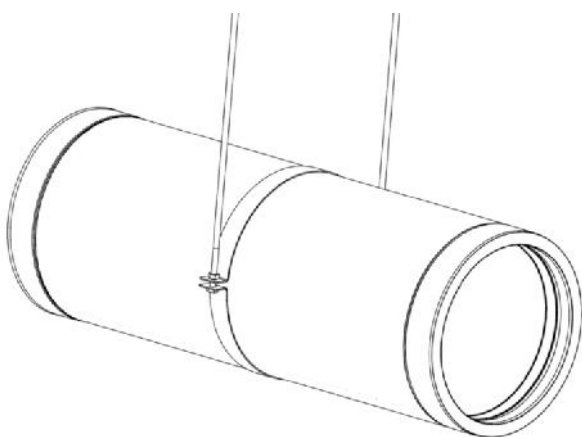
No está diseñada para soportar el peso de la chimenea, por lo que se debe utilizar en combinación con soportes de carga y cada 4 m de altura como máximo (ver Figura 2.2).



Figura 2.5, Abrazadera fijación pared regulable 50-80 mm (556)

#### 2.6 ABRAZADERA FIJACIÓN PARED FIJA (556F)

Es la versión fija y más robusta de la abrazadera anterior para diámetros a partir de Ø400 mm exterior. No permite regulación en la distancia a la pared de la chimenea.

No está diseñada para soportar el peso de la chimenea, por lo que se debe utilizar en combinación con soportes de carga y cada 4 m de altura como máximo (ver Figura 2.2).

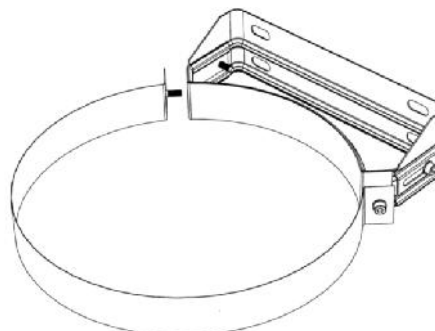

Figura 2.6, Abrazadera fijación pared fija (556F)

#### 2.7 ABRAZADERAS DISTANCIADORAS CON ALAS (1462)

Se compone de 5 diferentes referencias: una base de abrazadera distanciadora (1462) que se debe combinar con alguno de los cuatro modelos de alas distanciadoras (1462A, 1462B, 1462C, 1462D) en función de la distancia de pared requerida.

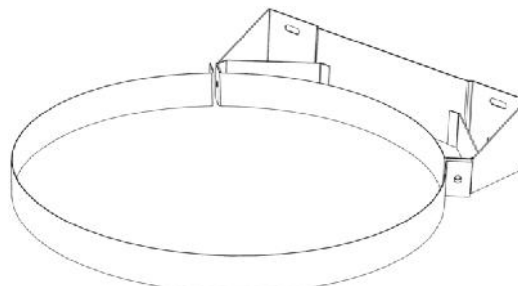

Figura 2.7, Abrazadera distanciadoras con alas (1462)

En la tabla siguiente, se indican las distancias máximas de separación entre la pared y la parte posterior de la chimenea según el diámetro interior de la chimenea y el modelo de ala distanciadora utilizado (ver Figura 2.8). En todos los casos la distancia mínima de regulación será de 50mm.

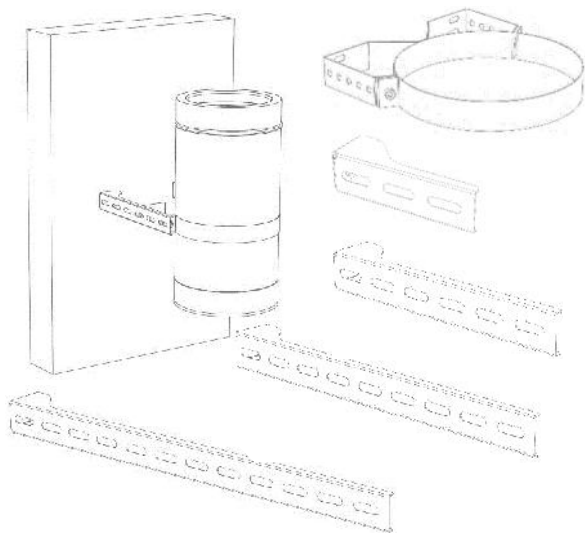

Figura 2.8

	130	150	180	200	250	300	350	400	450	500	550	600
1462A	65	65	50	50								
1462B	215	215	200	200	175	150	135	110	85	65		
1462C	365	365	365	365	325	300	285	260	235	215	190	170
1462D	515	515	500	500	475	450	435	410	385	365	340	320

	650	700	750	800
1462A				
1462B				
1462C	150	125	105	80
1462D	300	275	255	230

No está diseñada para soportar el peso de la chimenea, por lo que se debe utilizar en combinación con soportes de carga y cada 4m de altura como máximo (ver Figura 2.2).

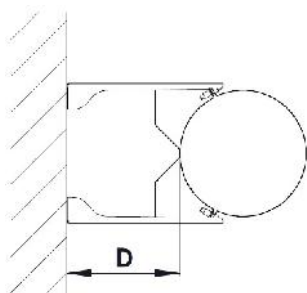
## 2.8 ABRAZADERA DE SOPORTE (858)

Es un sistema de fijación intermedio entre un soporte de carga y una abrazadera de fijación a pared. No fija el tubo interior, pero es capaz de soportar parte del peso de la chimenea gracias a sus alas de soporte.

Su uso intermedio permite incrementar un 50% la distancia entre los soportes de carga en vertical. Es decir, usando una abrazadera de soporte a mitad de altura entre dos soportes de carga, la altura mínima entre soportes indicada en la Tabla 2.1 se puede incrementar en un 50%.

Ejemplo: si tenemos una chimenea de Ø200 mm la distancia mínima estándar entre soportes es de 13m. Usando una abrazadera de soporte esta distancia se puede aumentar hasta 19 m, colocando dicha abrazadera de soporte a 9.5 m sobre el soporte inferior.



Figura 2.9, Abrazadera de soporte (858)

## 2.9 ABRAZADERA DE FORJADO (562)

Especialmente diseñada para instalaciones en patinillos en vivienda de nueva construcción. La fijación se realiza en el forjado de cada piso atornillando la abrazadera al mismo antes de que se cierren los patinillos en la obra.

Esta fijación sólo abraza el tubo exterior por lo que es recomendable (sobre todo en diámetros grandes) el uso de un soporte en la base de la chimenea.

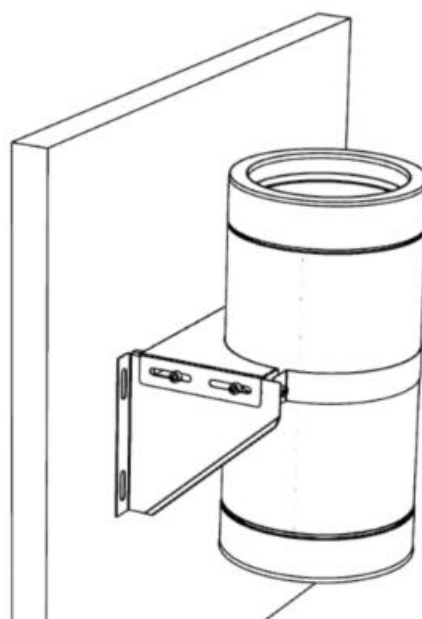



Figura 2.10, Abrazadera de forjado (562)

### 2.10 SOPORTE DE TECHO (936)

El soporte de techo se debe utilizar al atravesar techos inclinados o planos. Las alas de soporte pueden pivotar al ángulo del techo para poder hacer la última fijación de la chimenea antes de atravesar el techo.

EL soporte se puede atornillar a la estructura inclinada del techo para soportar el peso de la parte en voladizo de la chimenea.

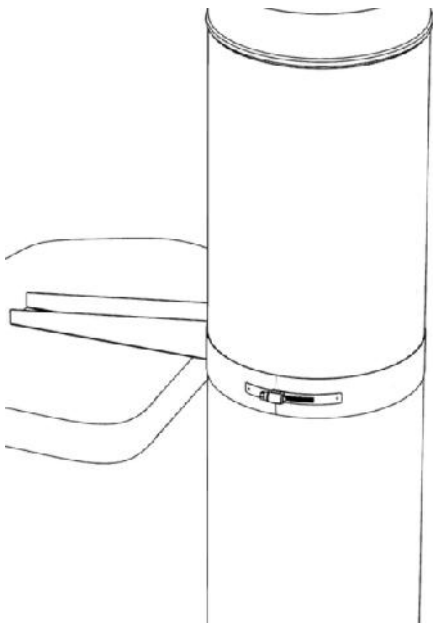

Figura 2.11, Soporte de techo (936)

### 2.11 ABRAZADERA DE VIENTOS (542)

La chimenea DW-ECO está testada para que por encima de la última fijación se puedan instalar 3m en voladizo (ver Figura 2.2). En el caso de que la altura en voladizo tenga que ser mayor por algún motivo, se deberán utilizar fijaciones extras.

En el caso de una chimenea que salga por el centro de la cubierta se puede utilizar la Abrazadera de vientos. Se trata de una abrazadera con tres puntos para fijar cables (vientos) separados entre sí 120°. Es imprescindible que se fijen los cables en las tres direcciones para una fijación efectiva. Con sólo dos cables habría una dirección de viento que no tendría fijación. No debe utilizarse en una chimenea que suba por la fachada del edificio, ya que sólo se podrían fijar dos cables al tejado.

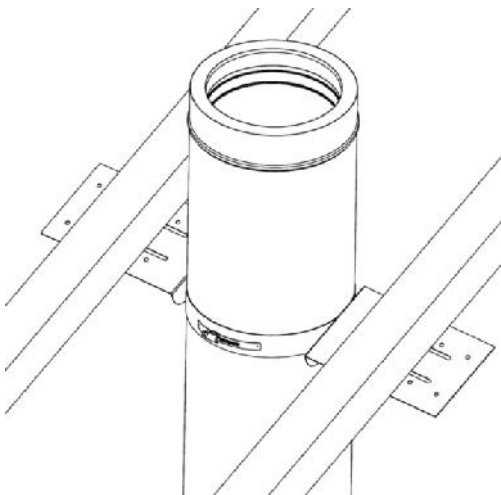

Figura 2.12, Abrazadera de vientos (542)

### 2.12 ABRAZADERA CON DOBLE PÉRTIGA TELESCÓPICA (191)

Para los casos en que la chimenea discurra por la fachada del edificio y tenga que sobresalir de la cubierta más de 3m se deberá utilizar esta fijación. Consta de dos pértigas de longitud regulable (hasta 2m, para otras longitudes consultar) y una abrazadera que fijan a la chimenea por encima de la cubierta.

En este caso sólo son necesarias dos direcciones de fijación ya que las pértigas son rígidas y trabajan tanto a tracción como a compresión.

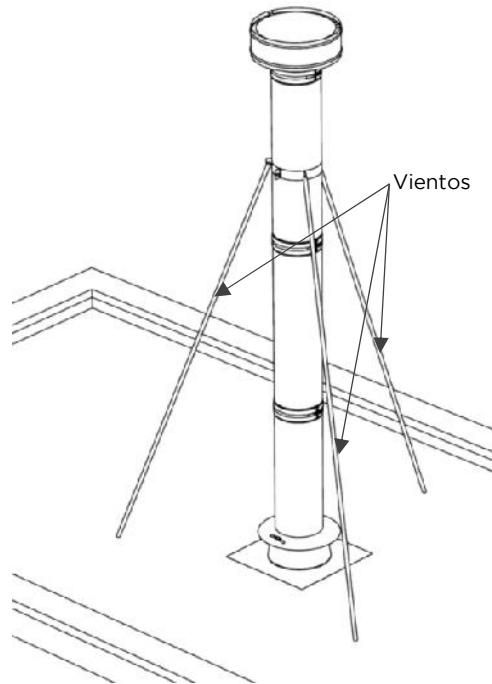

Figura 2.13, Abrazadera con doble pértiga telescópica (191)

## PARTE 3 - TRAMOS Y ACCESORIOS RECTOS

### 3.1 MÓDULOS RECTOS FIJOS (13, 14, 15)

Existen tres longitudes estándar en el sistema SV-EI 120:

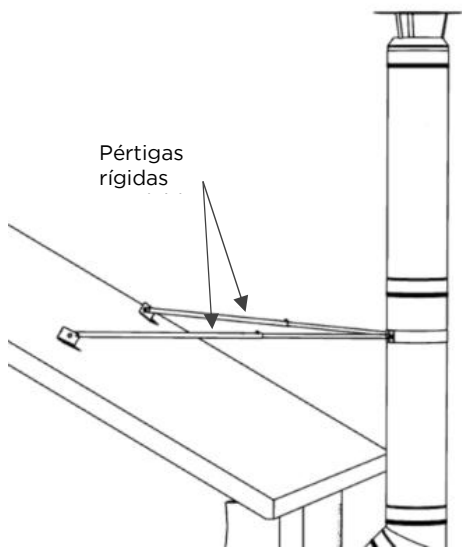
Módulo recto 1.000mm (13)

Módulo recto 500mm (14)

Módulo recto 250mm (15)



Figura 3.1, Módulos rectos fijos (13, 14, 15)

### 3.3 MÓDULOS RECTOS REGULABLES (544, 545)

Otra opción de regular la medida de la chimenea en instalación es el uso de módulos regulables. Estos se componen de un doble tubo tanto interior como exterior que desliza interiormente tomando la medida necesaria. Existen dos medidas estándar en el sistema DW-ECO:

Módulo recto regulable 370 mm - 550 mm (544)

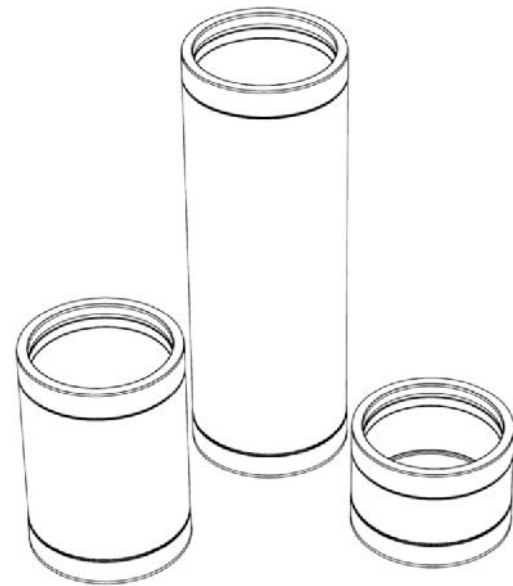
Módulo recto regulable 550 mm - 900 mm (545)



Figura 3.6, Módulos rectos regulables (544, 545)

En la parte central de estos módulos regulables se utiliza aislamiento no rígido de modo que al reducir la longitud del módulo este aislamiento se comprime. Pero una vez comprimido este aislamiento no recupera la longitud, por lo que en caso de comprimir el módulo más de la medida necesaria, para poder extenderlo hay que desmontarlo y volver a extender el aislamiento no rígido central para evitar que queden partes sin aislamiento en el centro del tubo. Todos los módulos rectos regulables llevan una pegatina explicativa al respecto.



Figura 3.11, Módulo de inspección con tapa 200 Pa (549) El aspecto exterior es el mismo en los dos.

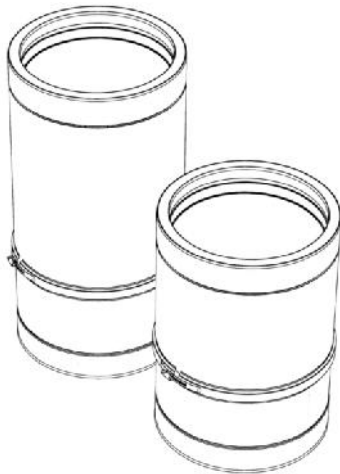

Figura 3.7, Pegatina instalación regulables

### 3.7 MÓDULO DE INSPECCIÓN CON TAPA 200 Pa (549)

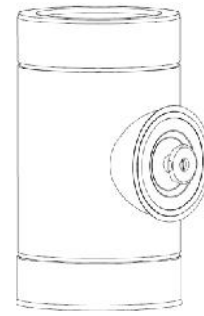
Se trata de módulos de inspección con tapa de acceso para limpieza del interior del conducto.

## PARTE 4 - DESVIACIONES, COLECTORES Y CONEXIONES

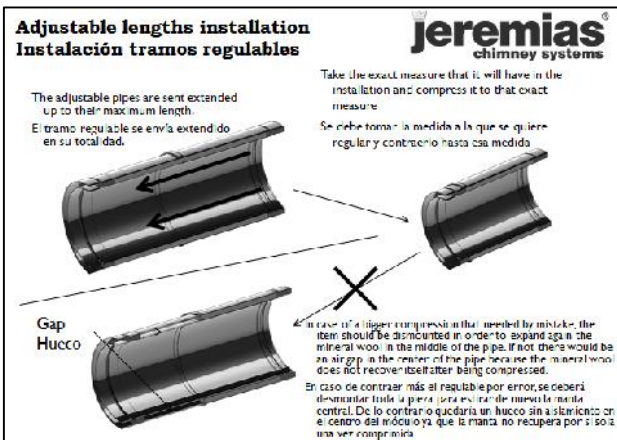
### 4.1 CODOS (16, 17, 18, 84, 64, 60)

Los codos pueden ser de dos o tres gajos dependiendo del ángulo de desviación. Serán de dos gajos hasta 45° de desviación y de 3 gajos para mayores ángulos.

Existen 6 ángulos de desviación estándar en los codos:

Codo 15° (16)

Codo 30° (17)

Codo 45° (18)

Codo 60° (84)

Codo 90° (60)



Figura 4.1, Codos (16, 17, 18, 84, 60)

Los codos de 3 gajos sólo están disponibles hasta Ø350 mm (interior). Para diámetros mayores esos ángulos se podrán obtener mediante combinación de codos de menor ángulo.

Nota: Con dos codos de 45° se puede obtener un ángulo de inclinación de 87° girando ambos codos levemente (uno en cada sentido) hasta conseguir esa pendiente (ver Figura 4.2). Al hacer esto se produce un pequeño desplazamiento lateral de la instalación a partir de los codos.

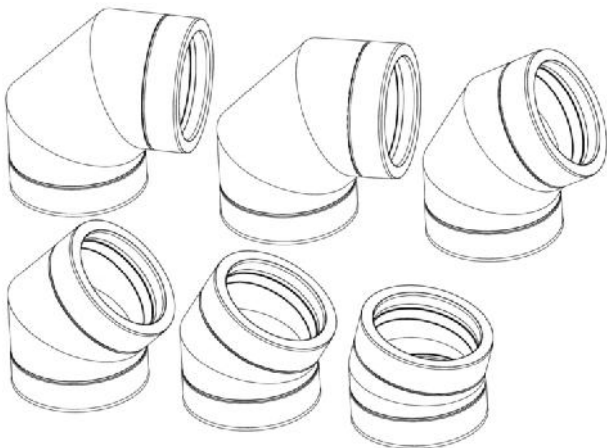

Figura 4.2

### 4.3 TE's (11, 317, 12)

Las te's de conexión son elementos con dos bocas de entrada (la inferior y la del ramal) y una boca de salida (la superior). En su versión estándar el diámetro de la boca y el del cuerpo son iguales. Jeremias dispone también (como piezas especiales por la multitud de combinaciones posibles) de te's con boca reducida y con diferentes ángulos de desviación.

Hay tres modelos estándar de te's:

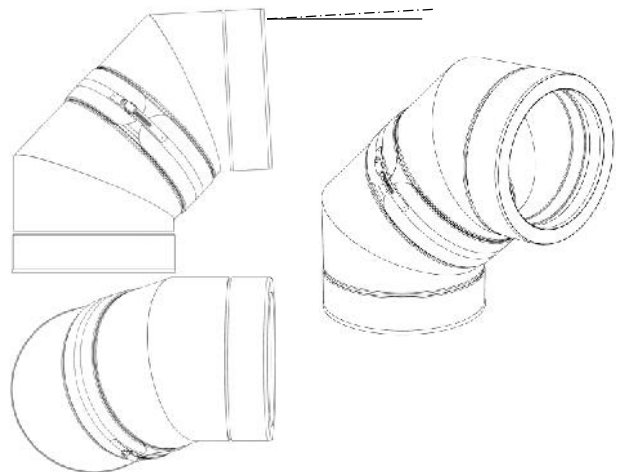
Te 90° (317)

Te 135° (12)



Figura 4.3, Te's (11, 317, 12)

Se pueden utilizar como conexión en instalaciones de cascadas (generalmente con bocas reducidas) o como base de las chimeneas verticales.

Las tes están diseñadas para que el agua de lluvia que baja por la pared de la chimenea no entre a la conexión, sino que baje al colector inferior para ser evacuada posteriormente por el desagüe.

### 4.4 COLECTORES (2033, 1460)

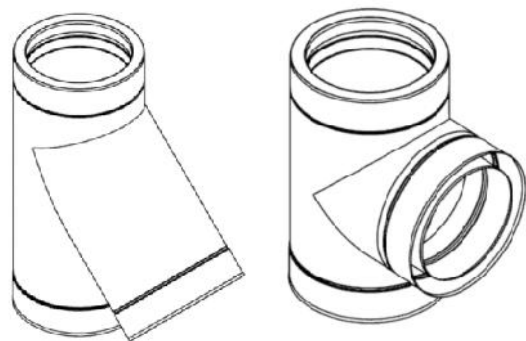
Los colectores son tapas para los extremos inferiores o laterales de las chimeneas. Pueden ser sin desagüe o con desagüe (central).



Figura 4.7, Colector de hollín aislado (2033)



Figura 4.6, Colector de hollín con desagüe aislado (1460)

Nota: Todos los desagües con desagüe deben instalarse con un sifón (no incluido) que evite la salida de humos por el desagüe cuando no haya agua de condensados en la chimenea.

#### 4.5 ADAPTADORES SIMPLE PARED (37, 37A)

Hay dos modelos de adaptadores a simple pared que se nombran según la dirección de los humos:

Adaptador simple a doble (37): tiene un macho interior en la parte de doble pared y una hembra en la parte de simple pared.



Figura 4.8, Adaptador simple a doble (37)

Adaptador doble a simple (37A): tiene un macho en la parte de simple pared y una hembra interior en la parte de doble pared.



Figura 4.9, Adaptador doble a simple (37A)

#### 4.6 AMPLIACIONES Y REDUCCIONES (A, R)

La descripción de estas piezas se hace siempre siguiendo el sentido de evacuación del aire. Si en ese sentido van de un diámetro menor a otro mayor se trata de ampliaciones, de lo contrario son reducciones.

Estas ampliaciones y reducciones pueden ser concéntricas (A, R). Las ampliaciones concéntricas son planas y las reducciones concéntricas.

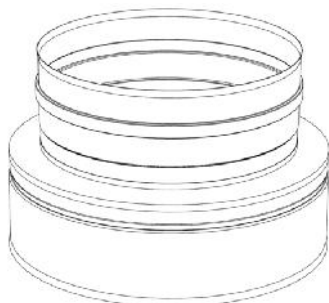
La codificación de estas piezas se completa con los dos códigos (primero el de entrada y después el de salida) con 4 dígitos cada uno.

Ejemplo: Ampliación de Ø400mm a Ø500mm  
805-DWECOAO4000500



Figura 4.10, Ampliación (A) y reducción (R) concéntricas

#### 4.7 ADAPTADORES (37H, 37M)

Los adaptadores pueden conectarse por dentro de la boca o por fuera. De esta manera serán macho (37M) o hembra (37H).

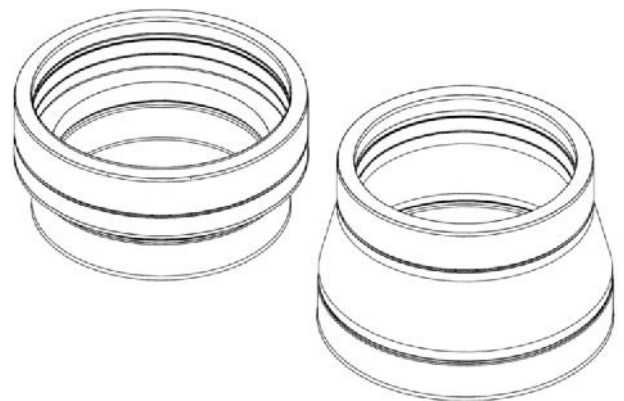

Figura 4.12, Adaptador macho (37M)

En instalaciones de no condensación se recomienda conectarlos por fuera de la boca de la caldera para evitar las fugas de aire.

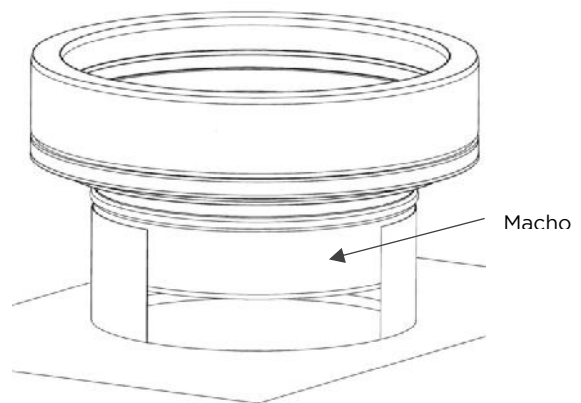

Figura 4.13, Adaptador hembra (37H)

Consultar la Lista de precios de Jeremias para utilizar la codificación correcta de los adaptadores según sean macho o hembra y con las diferentes combinaciones de diámetros de salida de caldera y de chimenea.

#### 4.7 PASAMUROS (4330)

Según la clasificación y certificado del sistema SV-EI 120, se pueden atravesar salas de compartimentación de incendios tanto en horizontal como en vertical mediante la instalación de este pasamuros

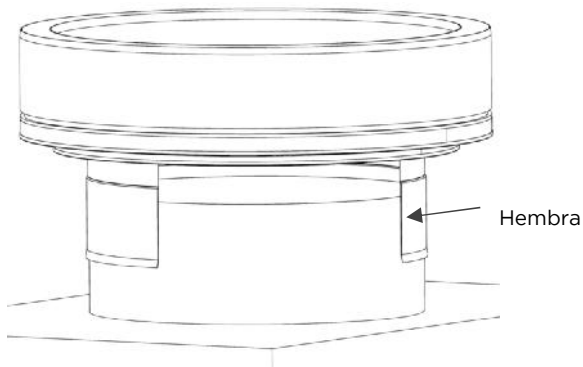
El pasamuros es cortable para adaptarse a los diferentes pasos de forjados (hasta 340 mm).

Está formado por:

- Brida de entrada al muro
- Tubo interior cortable a medida
- Brida de salida del muro
- Fibra cerámica de relleno



Figura 4.14, Pasamuros SV-EI 120 (4330)

Cómo instalar el pasamuros:

- 1- Presentar el pasamuros y marcar la medida sobrante en el tubo interior

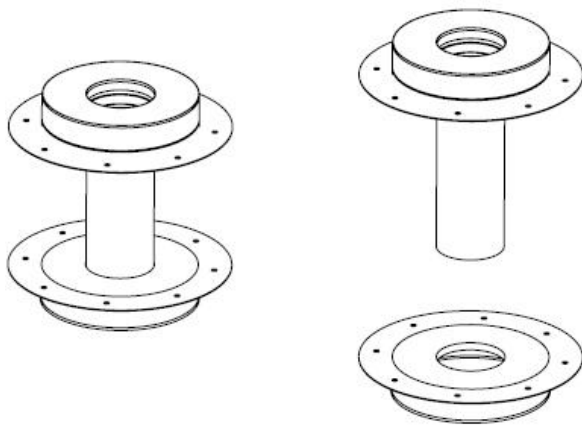
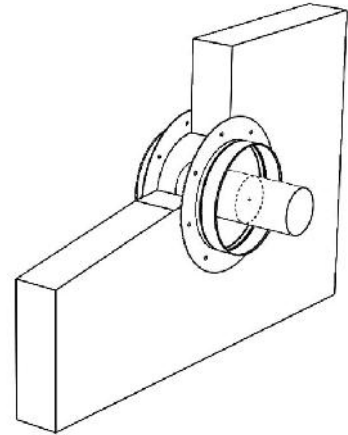

- 2- Cortar el tubo interior por la marca

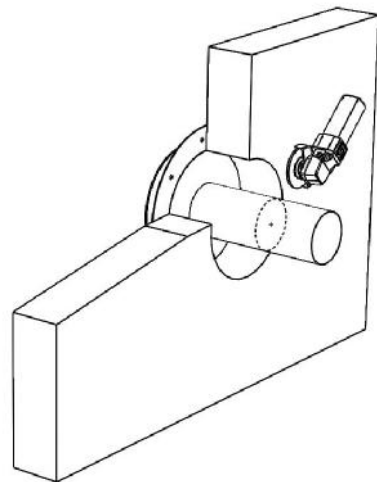

- 3- Presentar e instalar la brida de entrada al muro.

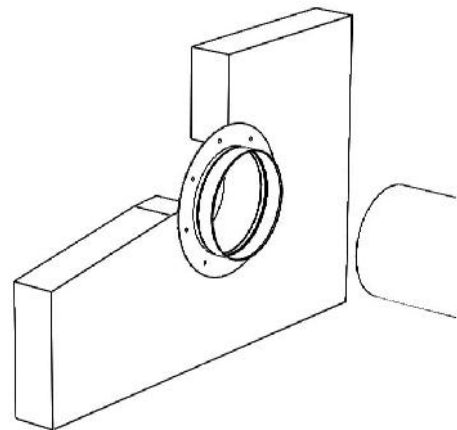

- 4- Ajustar el regulable o el tubo anterior a la brida, cerrando la instalación por este lado.

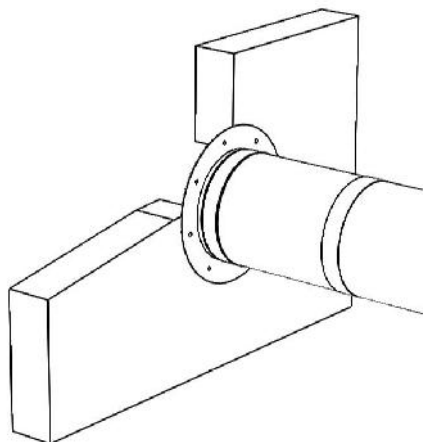

- 5- Colocar el tubo interior desde el otro lado.

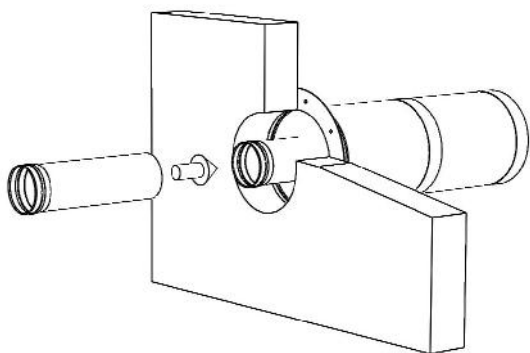

- 6- Rellenar el hueco entre el tubo y el muro con fibra cerámica

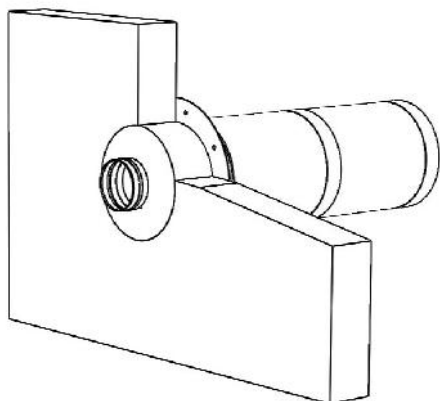

- 7- Instalar brida de salida en el muro.

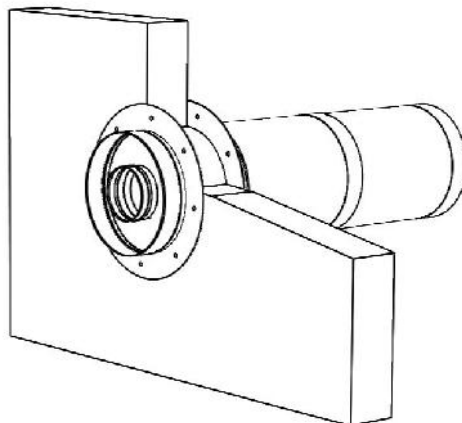

Antes de hacer los agujeros de la pared, medir y dejar concéntrico respecto al tubo interior (100 mm).

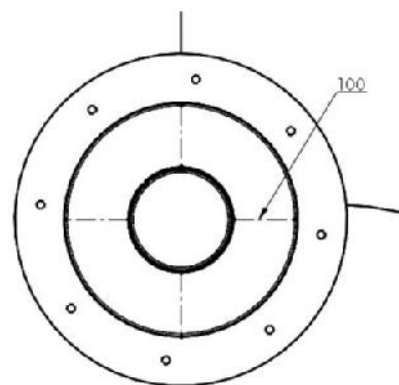

- 8- Rellenar con fibra cerámica el hueco entre el tubo interior y exterior.

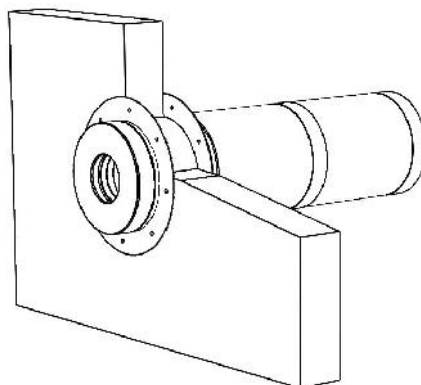

## PARTE 5 - TERMINALES Y ACCESORIOS DE CUBIERTA

### 5.1 TERMINAL SALIDA LIBRE (32)

El Terminal salida libre es un terminal plano sin ningún tipo de cubierta que permite la libre salida vertical de los humos a la misma velocidad a la que circulan por la chimenea.

Es el terminal adecuado para cualquier tipo de instalación y no evita la entrada de agua de lluvia. Si bien la chimenea está diseñada para desaguar el agua de lluvia en la parte baja de la vertical.



Figura 5.1, Terminal salida libre (32)

La salida de humos es vertical hacia arriba y no produce ningún tipo de pérdida de carga en la instalación.

### 5.2 TERMINAL SALIDA CÓNICA (32C)

El mismo tipo de terminal, pero el cerramiento del aislamiento es con forma cónica para una mejor estética de la terminación.

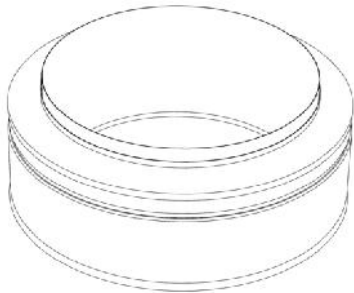

Figura 5.2, Terminal salida cónica (32C)

La salida de humos es vertical hacia arriba y no produce ningún tipo de pérdida de carga en la instalación.

### 5.3 TERMINAL HORIZONTAL CON REJILLA (532)

Se trata de un terminal para descarga horizontal. Debe instalarse en combinación con un codo de 90° (o dos de 45°) para dar esa dirección horizontal a la salida de humos.

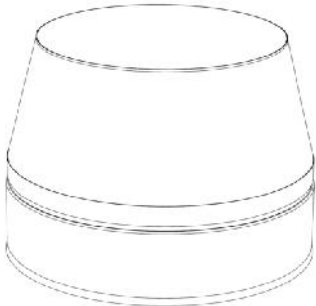
El propio terminal no produce ningún tipo de pérdida de carga, sin embargo, los codos que se deben instalar antes sí.

Evita casi totalmente la entrada de agua al tener salida horizontal y el corte del terminal es a 45°. Dispone de una rejilla para evitar la entrada de pájaros.



Figura 5.3, Terminal horizontal con rejilla (532)

### 5.4 TERMINAL ANTILLUVIA (526)

Es un terminal de salida libre al que se le añade un sombrerete para disminuir en la medida de lo posible la entrada de agua de lluvia. No la evita al 100% en días de viento.

Está disponible sólo hasta Ø600 mm debido a las excesivas dimensiones del sombrerete para mayores diámetros.

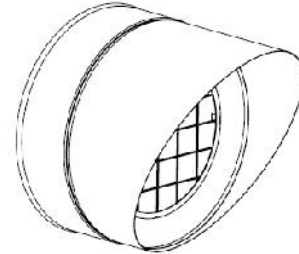
Produce una pérdida de carga moderada debido a que el flujo de los humos choca con el sombrerete y crea turbulencias en la salida. Además, la descarga de los humos es horizontal.



Figura 5.4, Terminal antilluvia (526)

### 5.5 TERMINAL ANTIVIENTO (527)

Es un terminal antilluvia junto con una cubierta exterior para evitar completamente la entrada de agua de lluvia aun cuando hay viento fuerte.

Está disponible sólo hasta Ø400 mm debido a las dimensiones excesivas a partir de ese diámetro, que peligrarían su estabilidad con fuertes vientos.

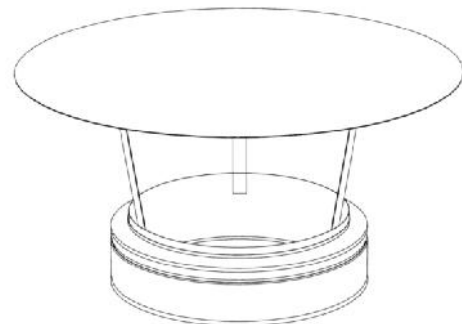
Evita completamente la entrada de agua de lluvia, pero tiene mucha pérdida de carga. La descarga es vertical hacia arriba y hacia abajo (al mismo tiempo).





Figura 5.5, Terminal antiviento (527)

### 5.5 TERMINAL JET (34)

Es un terminal fabricado con dos conos enfrentados.

En su interior tiene plato cónico que recoge el agua de lluvia del exterior. El agua se conduce al exterior mediante un desagüe de 1" o 1 1/2" dependiendo del diámetro.

Dispone de un segundo desagüe en la base del terminal para evacuar los restos de agua que se acumulan en las paredes.

De esta forma, se evita completamente la entrada de agua de lluvia.

En su parte vertical, dispone de una rejilla para evitar la entrada de pájaros, hojas y otros, y de unas orejetas para izado.



Figura 5.6, Terminal JET (34)

## 5.8 CUBREAGUAS (1128, 937, 938, 939, 938AL, 939AL)

Para la impermeabilización de los pasos de cubierta se deben utilizar los cubreaguas al atravesar la misma.

Hay disponibles cubreaguas en tres materiales diferentes:

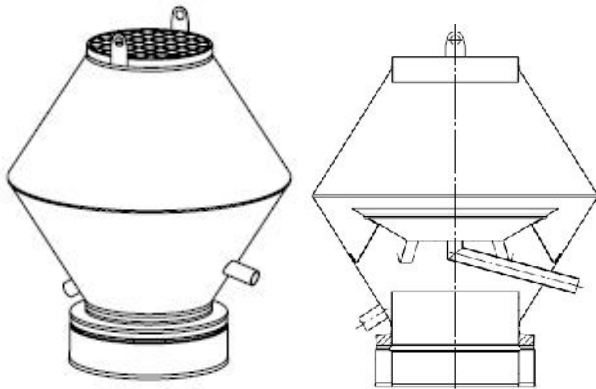
- Cubreaguas plano Inox (1128): sólo para cubierta plana. Se trata de una placa de acero inoxidable con un cono también inoxidable para el paso de la chimenea. Se utiliza en cubiertas planas y en salida de chimeneas cuadradas de obra o de ladrillo.
- Cubreaguas de plomo (937, 938, 939): la placa es de plomo para poder adaptarla a la cubierta irregular de tejas u otro tipo de material. Hay tres modelos dependiendo de la inclinación de la cubierta (0° a 5°, 937; 5° a 25°, 938, 25° a 45°, 939). EL cono es de acero inoxidable.
- Cubreaguas de aluminio (938AL, 939AL): la placa es de aluminio. Se trata de una versión más económica que el de plomo, pero el material es menos maleable. EL cono se fabrica igualmente en acero inoxidable.



Figura 5.7, Cubreaguas (1128, 937, 938, 939, 938AL, 939AL)

Los cubreaguas deben ser instalados en combinación con un collarín antitormenta para evitar completamente la entrada de agua.

## 5.9 COLLARÍN ANTITORMENTA (307)

Se trata de un collarín con cierre que ajusta al exterior de la chimenea. Se debe siliconar una vez ajustado para evitar cualquier filtración de agua de lluvia.

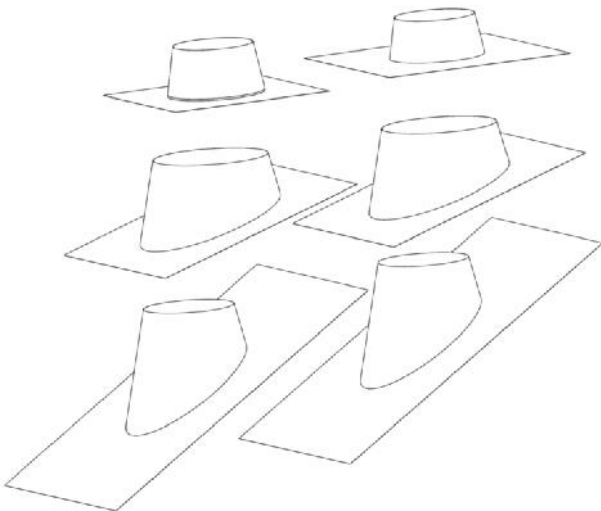

Figura 5.8, Collarín antitormenta (307) ajustado a chimenea con cubreaguas



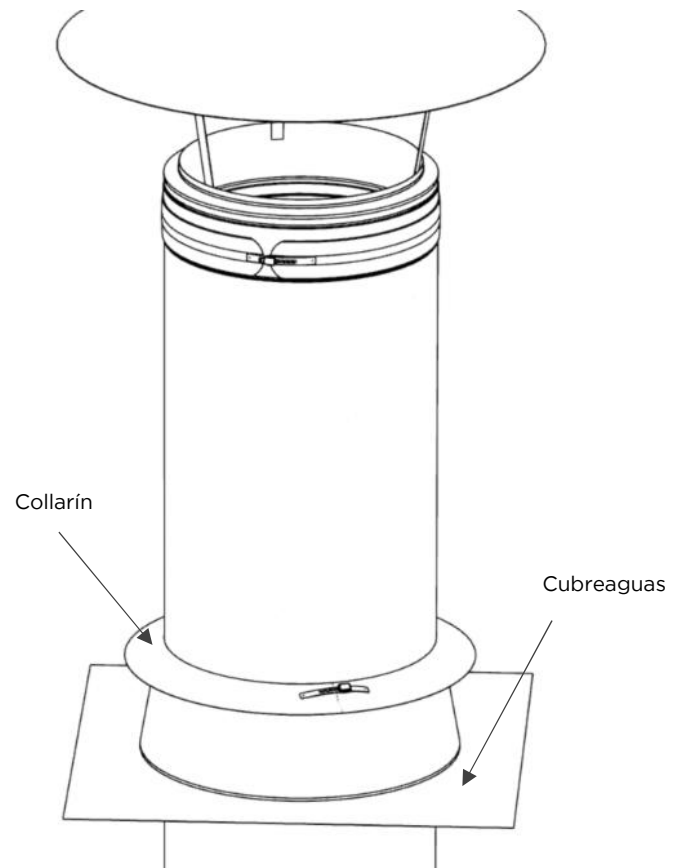